

Comment communiquer des données vers l'app. FIZZIQ ?



vitta
science



FizziQ permet de se connecter à des micro-contrôleurs tel que l'ESP32 via Bluetooth. Cette innovation ouvre la porte à une variété de possibilités passionnantes. Vous pouvez désormais utiliser une multitude de capteurs externes pour mesurer des paramètres tels que la température, la pression, la masse, la concentration de CO2, et bien d'autres encore.



Pour **exemple** voyons comment envoyer la luminosité mesurée vers l'application FIZZIQ.

Carte programmable ESP32 + Shield Grove

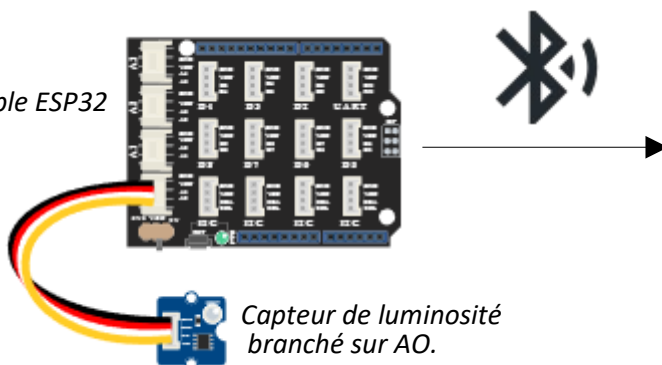

Capteur de luminosité branché sur A0.

1

Rédiger le programme test qui suit.

Au démarrage

affecter à luminosité La valeur 0

Au démarrage, créer une **variable** appelée **luminosité** et affecter la valeur **0**.

Dans la boucle principale, on affecte la valeur mesurée par le capteur de luminosité branché sur A0 à la variable luminosité. Ce qui permet de l'actualiser en temps réel.

Répéter indéfiniment

affecter à luminosité La valeur [Capteur de lumière] luminosité sur la broche A0

[Bluetooth Fizziq App] envoyer Luminosité luminosité

Envoyer la valeur de la luminosité
Bloc disponible dans Communication

Choisir le nom de la grandeur Physique dans la liste

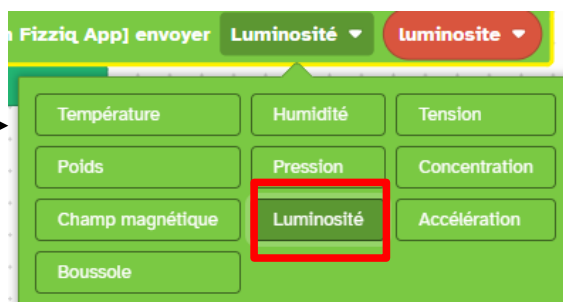

Communication

2

Téléverser le programme dans le micro-contrôleur

3

Activer le bluetooth de votre appareil mobile sans l'appairer avec l'ESP32 !

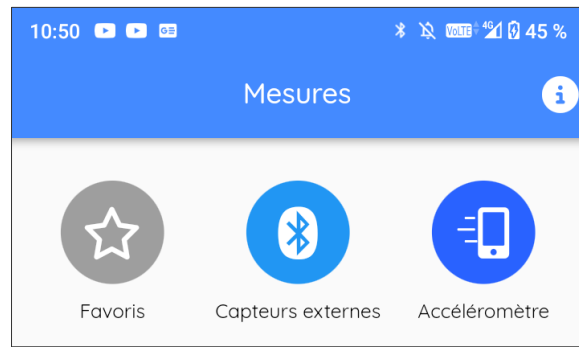

4

Ouvrir l'application et cliquer sur Capteurs externes

5

Puis cliquer sur le bouton Connect

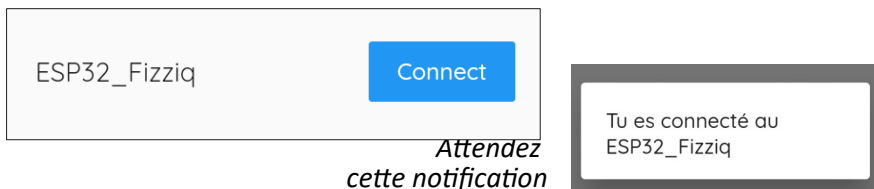

Attendez cette notification

6

Revenir sur la page précédente en cliquant sur la flèche

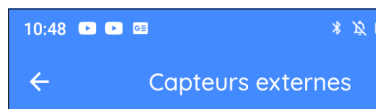

7

Pour accéder aux données cliquer sur le logo Eclairément



L'unité et une icône représentant la donnée sera automatiquement reconnues et affichée.

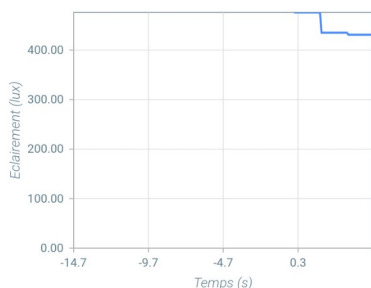

En option, vous pouvez personnaliser le nom de votre appareil Bluetooth en ajoutant au démarrage le bloc [ESP32 Bluetooth UART] initialiser le bluetooth ...

